

## СТАНДАРТНОЕ ОСНАЩЕНИЕ

Многофункциональный дисплей	Высокоэффективный электродвигатель хода (АС) переменного тока
Резиновые накладки на педали	Шестеренчатый насос с низким уровнем шума
Аккумулятор станд.емкости	Защитная накидка от дождя
Аварийное отключение питания	Индикатор заряда аккумулятора
Комплект светодиодных ламп	Звуковой сигнал
Зуммер заднего хода	Панорамное зеркало заднего вида
Станд.сиденье оператора	Сцепка-штифт
Гидроусилитель рулевого упр-ия	ЗИП (ящик с инструментами)
2-х секционная мачта с широким обзором	Станд.вилы
Шины с низким сопротивлением качению	Рычаги подъема и наклона
2-х секционный гидрораспределительный клапан	

## ОПЦИОНАЛЬНОЕ ОСНАЩЕНИЕ

Кабина	Аккумулятор повышенной емкости
Отопитель	"Широкая и удлиненная защитная решетка каретки"
Подрессоренное сиденье оператора	Широкая каретка
Потенциометр	Защитная сетка
Зарядное устройство	Электрический вентилятор
Литий-ионный аккумулятор	Позиционер вил
Проблесковый маячок с звуковым сигналом	Датчики заднего хода
Задний рабочий свет	Удлинитель вил
Световая сигнализация	Пыльники рулевого цилиндра
Немаркированные цельнолитые шины	Пыльники цилиндров наклона
Цельнолитые шины	Окраска на выбор
	Доп. навесное оборудование

# TRF

## E20/25/30/35-3F4

### ЭЛЕКТРИЧЕСКИЙ ВИЛОЧНЫЙ ПОГРУЗЧИК С ПРОТИВОВЕСОМ

	E20-3F4	E25-3F4	E30-3F4	E35-3F4
Номинальная грузоподъемность (кг)	2000	2500	3000	3500
Центр тяжести (кг)	500	500	500	500
Тип двигателя	Электрический (АС)			

## ОПИСАНИЕ (ОТЛИЧИТЕЛЬНЫЕ ОСОБЕННОСТИ)

<b>ЭКОЛОГИЧНОСТЬ</b> нулевой уровень выбросов, низкий уровень шума.
<b>ВЫСОКАЯ УСТОЙЧИВОСТЬ</b> Используется конструкция погрузчиков с двигателем внутреннего сгорания, что обеспечивает прочность и надежность погрузчика. Характеристики подъема/наклона мачты и плавности хода, аналогичны погрузчикам с двигателем внутреннего сгорания..
<b>НАПРЯЖЕНИЕ 80V</b> Использование бортового напряжения 80V обеспечивает высокую надежность и низкие потери энергии
<b>ВЫСОКАЯ ЭФФЕКТИВНОСТЬ ЗАРЯДКИ</b> Возможность зарядки погрузчика до 100% мощности в течение 1,5 часов.
<b>ВЫСОКИЙ УРОВЕНЬ ЗАЩИТЫ</b> Интегрированная электрическая система, степень защиты достигает IP65.
<b>ШИРОКИЙ ОБЗОР МАЧТ</b> Мачта с широким обзором от погрузчиков с ДВС, обеспечивает безопасность в работе и удобство штабелирования.

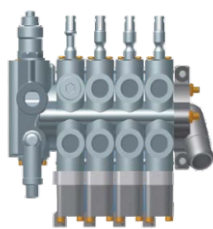

Электрогидравлический распределительный механизм

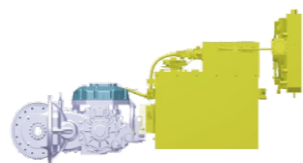

Технология работы с высоким напряжением используемая на современных транспортных средствах



Высокоинтеллектуальный дисплей



\*Технические характеристики и материалы могут изменяться без предупреждения. Фотоснимки и иллюстрации могут содержать или не содержать изображения дополнительного оборудования и принадлежностей. Технические данные и размеры могут отклоняться от номинальных значений.



3 серия

## ОСНОВНЫЕ ХАРАКТЕРИСТИКИ

№	Параметр	Ед. изм.	Значение					
			TRF					
1.01	Производитель		TRF					
1.02	Модель		E20-3F4	E25-3F4	E30-3F4	E35-3F4		
1.03	Питание		Электрический (АС)					
1.04	Номинальная грузоподъемность	Q	кг	2000	2500	3000	3500	
1.05	Центр тяжести	J	мм	500	500	500	500	
Габаритные размеры	2.01	Стандартная макс. высота (с защитной решеткой каретки)	мм	3935	3935	4210	4210	
	2.02	Максимальная высота подъема (стандартная)	h1	мм	3000	3000	3000	3000
	2.03	Высота по крыше	h4	мм	2110	2110	2130	2130
	2.04	Общая длина (с вилами)	L1	мм	3590	3650	3850	3900
	2.05	Колесная база	L2	мм	1650	1650	1760	1760
	2.06	Передний свес	L3	мм	460	460	478	493
	2.07	Задний свес	L4	мм	410	470	540	570
	2.08	Минимальный дорожный просвет (Рама/Мачта)	m1/m2	мм	150/110	150/110	160/130	160/130
	2.09	Общая ширина	W1	мм	1160	1160	1240	1240
	2.10	Регулируемое расстояние между вилами (по внешнему краю)		мм	240-1040	240-1040	250-1050	250-1050
	2.11	Стандартный размер вил (L5*W*T)		мм	1070*120*40	1070*125*45	1070*125*50	
	2.12	Ширина колеи (передние колеса)	S	мм	970	970	1000	1000
	2.13	Ширина колеи (задние колеса)	P	мм	980	980	980	980
	2.14	Мин. радиус поворота	R1	мм	2250	2300	2400	2420
	2.15	Мин. ширина рабочего прохода для поддона 1000*1200, поперечно		мм	3900	3970	4215	4260
	2.16	Мин. ширина рабочего прохода для поддона 800*1200, продольн		мм	4150	4160	4350	4390
Шины	3.01	Кол-во колес, передние/задние (X=ведомые колеса)		x=2/2				
	3.02	Тип шин		Пневматические				
	3.03	Размер передних шин		7.00-12-12PR	28x9-15-14PR			
	3.04	Размер задних шин		6.00-9-10PR	6.50-10-10PR			
Прочее	4.01	Макс. скорость движения, с грузом/без груза	км/ч	12/11	12/11	12/11	12/11	
	4.02	Макс. скорость подъема, с грузом/без груза	мм/с	350/300	350/280	350/250	300/200	
	4.03	Скорость опускания, с грузом/без груза	мм/с	340/320	340/320	500/350	340/320	
	4.04	Макс. преодолеваемый уклон, с грузом/без груза	%	20/15	20/15	15/15	15/15	
	4.05	Стд. эксплуатационная масса (с полными заправочными емкостями)	кг	3255	3560	4020	4420	
	4.06	Нагрузка на мост, передний/задний (с грузом)	кг	4725/525	5490/610	6520/640	7265/865	
	4.07	Нагрузка на мост, передний/задний (без груза)	кг	1300/1950	1440/2160	1680/2480	1760/2870	
	4.08	Тяговый эл/двиг	кВт	10	10	10	10	
	4.09	Эл/двиг подъема	кВт	12	12	12	12	
	4.10	Контроллер		FANJI				
	4.11	Напряжение/Емкость Li-Ion АКБ	В/А*ч	80/135	80/150	80/205	80/205	

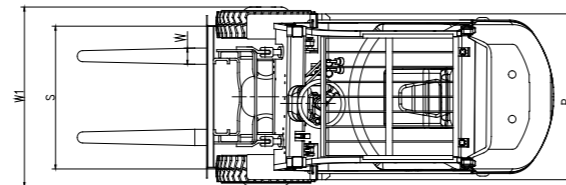
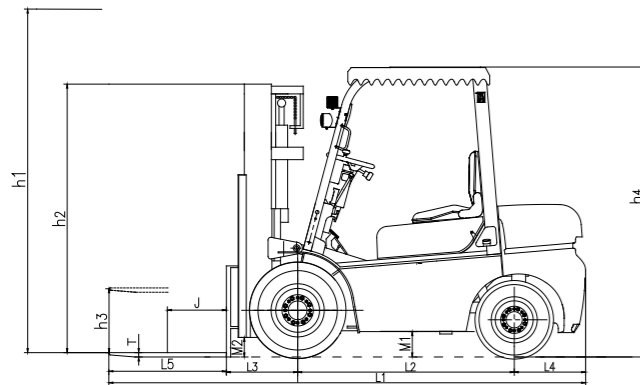

## ТЕХНИЧЕСКИЕ ХАРАКТЕРИСТИКИ МАЧТ

### Стандартная двухсекционная мачта с широким обзором

Модель мачты	h1 Макс.выс. подъема(мм)	Грузоподъемность (J=500 мм) (кг)				h2 Высота с опущенной мачтой (мм)			h3 Свободный ход, без защитной решетки каретки (мм)			Угол наклона мачты α/β (°)
		2Т	2.5Т	3Т	3.5Т	2-2.5Т	3Т	3.5Т	2-2.5Т	3Т	3.5Т	
VM200	2000	2000	2500	3000	3500	1500	1575	1680	150	165	170	9/12
VM225	2250	/	/	/	/	/	/	/	/	/	/	/
VM250	2500	2000	2500	3000	3500	1750	1825	1930	150	165	170	9/12
VM270	2700	2000	2500	3000	3500	1850	1925	2030	150	165	170	9/12
<b>VM300</b>	<b>3000</b>	<b>2000</b>	<b>2500</b>	<b>3000</b>	<b>3500</b>	<b>2000</b>	<b>2075</b>	<b>2180</b>	<b>150</b>	<b>165</b>	<b>170</b>	<b>9/12</b>
VM330	3300	2000	2500	3000	3500	2150	2225	2330	150	165	170	9/12
VM350	3500	2000	2500	3000	3500	2250	2325	2430	150	165	170	9/12
VM370	3700	2000	2500	3000	3500	2350	2425	2530	150	165	170	9/12
VM400	4000	2000	2500	2950	3200*3400	2550	2625	2730	150	165	170	9/8
VM425	4250	1850*2000	2250*2500	2850*3000	3100*3300	2675	2750	2855	150	165	170	9/8
VM450	4500	1600*1900	2100*2400	2600*2800	2900*3100	2800	2875	2980	150	165	170	9/8
VM475	4750	1400*1800	1900*2200	2350*2600	2700*2900	2925	3000	3105	150	165	170	9/8
VM500	5000	1300*1700	1600*1900	2100*2400	2400*2750	3050	3125	3230	150	165	170	9/8
VM550	5500	1200*1500	1200*1700	*2400	*2400	3350	3425	3530	150	165	170	3/6
VM600	6000	1000*1300	900*1400	1500*2000	*2200	3600	3675	3780	150	165	170	3/6

Примечание: Звездочкой "\*" обозначена грузоподъемность погрузчика со сдвоенными передними шинами.

### Двухсекционная мачта с цилиндром свободного хода

Модель мачты	h1 Макс.выс. подъема(мм)	Грузоподъемность (J=500 мм) (кг)				h2 Высота с опущенной мачтой (мм)			h3 Свободный ход, без защитной решетки каретки (мм)			Угол наклона мачты α/β (°)
		2Т	2.5Т	3Т	3.5Т	2-2.5Т	3Т	3.5Т	2-2.5Т	3Т	3.5Т	
VF200	2000	2000	2500	3000	3500	1555	1575	1680	1050	920	964	9/12
VF250	2500	2000	2500	3000	3500	1805	1825	1930	1300	1170	1214	9/12
VF270	2700	2000	2500	3000	3500	1905	1925	2030	1400	1270	1314	9/12
VF275	2750	/	/	/	/	/	/	/	/	/	/	/
<b>VF300</b>	<b>3000</b>	<b>2000</b>	<b>2500</b>	<b>3000</b>	<b>3500</b>	<b>2055</b>	<b>2075</b>	<b>2180</b>	<b>1550</b>	<b>1420</b>	<b>1464</b>	<b>9/12</b>
VF330	3300	2000	2500	3000	3500	2205	2225	2330	1700	1570	1614	9/12
VF350	3500	2000	2500	3000	3500	2305	2325	2430	1800	1670	1714	9/12
VF370	3700	/	/	/	3500	/	/	2530	/	/	1814	9/12
VF375	3750	2000	2500	3000	/	2430	2450	/	1925	1795	/	9/12
VF400	4000	2000	2500	2850	3250*3500	2605	2625	2730	2100	1970	2014	9/8
VF450	4500	1600*1900	2100*2400	2600*2800	2900*3100	2855	2875	2980	2350	2220	2264	9/8

Примечание: Звездочкой "\*" обозначена грузоподъемность погрузчика со сдвоенными передними шинами. Свободный ход каретки погрузчика 2-2.5Т уменьшается на 430мм при наличии защитной решетки каретки. Свободный ход каретки погрузчика 3Т уменьшается на 520мм при наличии защитной решетки каретки.

### Трехсекционная мачта с цилиндром свободного хода

Модель мачты	h1 Макс.выс. подъема(мм)	Грузоподъемность (J=500 мм) (кг)				h2 Высота с опущенной мачтой (мм)			h3 Свободный ход, без защитной решетки каретки (мм)			Угол наклона мачты α/β (°)
		2Т	2.5Т	3Т	3.5Т	2-2.5Т	3Т	3.5Т	2-2.5Т	3Т	3.5Т	
VFHM360	3600	1900	2400	2900	3300	1805	1862	1862	1240	1152	1157	9/12
VFHM400	4000	1800*1900	2300	2800	3300	1930	1987	1987	1365	1277	1282	9/8
VFHM435	4350	1750*1900	2200*2400	2700*2900	2900*3100	2055	2112	2112	1490	1402	1407	9/8
<b>VFHM450</b>	<b>4500</b>	<b>1600*1800</b>	<b>2000*2300</b>	<b>2500*2700</b>	<b>2800*3000</b>	<b>2118</b>	<b>2175</b>	<b>2175</b>	<b>1553</b>	<b>1465</b>	<b>1470</b>	<b>9/8</b>
VFHM470	4700	1300*1700	1800*2100	2350*2550	2600*2800	2183	2240	2240	1618	1530	1535	9/8
VFHM480	4800	1250*1700	1700*2000	2250*2450	2500*2750	2205	2262	2262	1640	1552	1557	9/8
VFHM500	5000	1100*1600	1500*1800	2100*2300	2300*2600	2305	2362	2362	1740	1652	1657	9/8
VFHM540	5400	900*1400	1200*1600	1650*2100	1800*2300	2430	2487	2487	1865	1777	1782	3/6
VFHM550	5500	800*1300	1100*1500	1500*2000	1700*2200	2470	2527	2527	1905	1817	1822	3/6
VFHM600	6000	600*1100	800*1300	1200*1800	1300*2000	2655	2712	2712	2090	2002	2007	3/6
VFHM650	6500	400*800	600*1000	900*1500	1000*1600	2870	2927	2927	2305	2217	2222	3/3

Примечание: Звездочкой "\*" обозначена грузоподъемность погрузчика со сдвоенными передними шинами. Свободный ход каретки погрузчика 2-2.5Т уменьшается на 370мм при наличии защитной решетки каретки. Свободный ход каретки погрузчика 3Т уменьшается на 465мм при наличии защитной решетки каретки.